

# BOMBAS

Tu fuerza vital

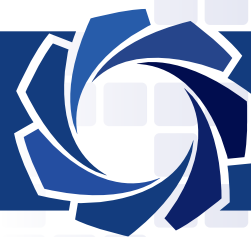

**MEC**  
BOMBAS



## AUTOCEBANTES

## FCP

### Descripción y Aplicaciones

Esta Bomba fue diseñada para el filtrado, recirculación y desagote de piscinas. También para el desagote de sótanos y trasvase de líquidos no corrosivos, siempre que la condición de aspirado sea positiva. Apta para utilizar en equipos de filtrado o equipos limpiafondo, piletas de natación, piscicultura y recirculación de agua. Provista de una tapa visor - canasto de pelo para la recolección de residuos de fácil limpieza.

### Características

- 1 Mt de cable y ficha normalizada
- Cuerpo en polipropileno con fibra de vidrio
- Eje de acero inoxidable
- Impulsor polímero plástico con inserto de bronce
- Máxima resistencia a la corrosión
- Motor blindado IP 44
- Rodamientos de calidad internacional
- Sello mecánico de cerámico y grafito
- Tecla de encendido



# AUTOCEBANTES FCP

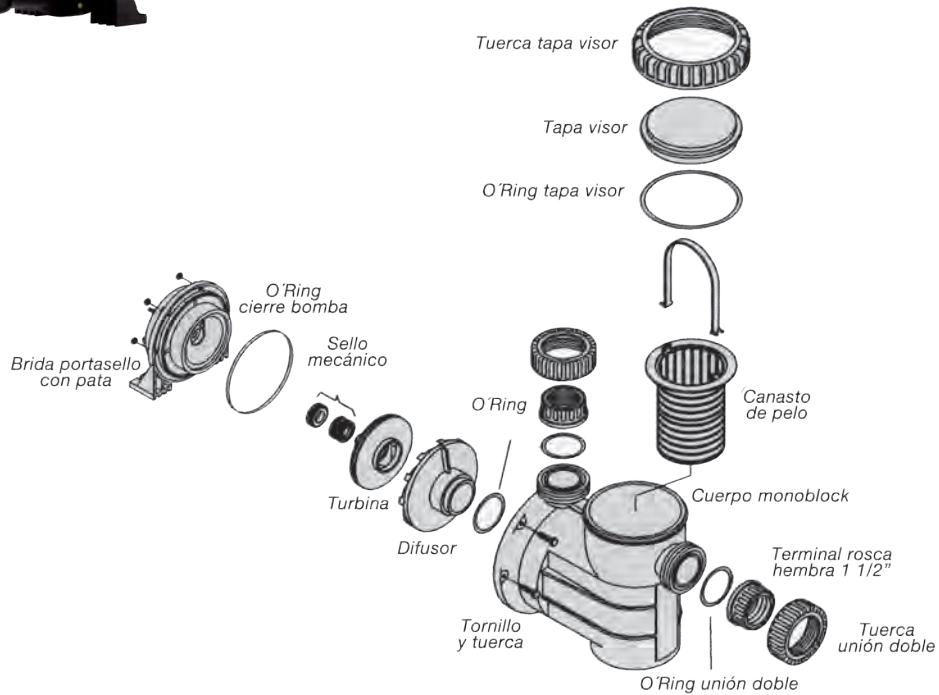

## CURVA DE RENDIMIENTO

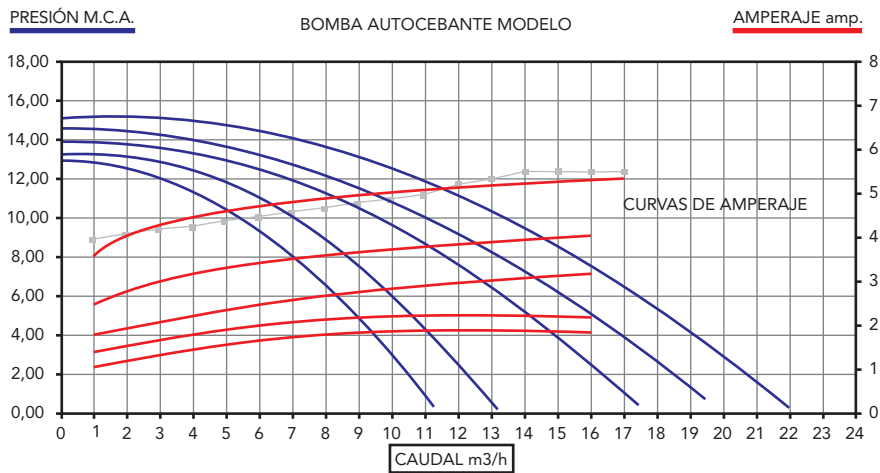

## TABLA DE RENDIMIENTO

Modelo	Potencia		RPM	Peso (kg)	Diámetro	
	HP	KW			ASP	DESC.
FCP 40	0,45	0,33	2850	5,5	1 1/2"	1 1/2"
FCP 50	0,5	0,37	2850	6	1 1/2"	1 1/2"
FCP 75	0,75	0,55	2850	8,5	1 1/2"	1 1/2"
FCP 100	1	0,75	2850	9,5	1 1/2"	1 1/2"
FCP 1100	1,5	1,1	2850	16	2 1/2"	2 1/2"
FCP 1500	2	1,5	2850	18	2 1/2"	2 1/2"